

# Projeto e Computação Gráfica

Pedro Mitsuo Shiroma



# Cortes

- Mostrando o interior dos objetos;
- Evitando excesso de arestas invisíveis – difícil visualização;



# Leitura

- NBR 12298;
- GIESECKE, F. E., et al, Comunicação Gráfica Moderna
  - Capítulo 7

# Cortes

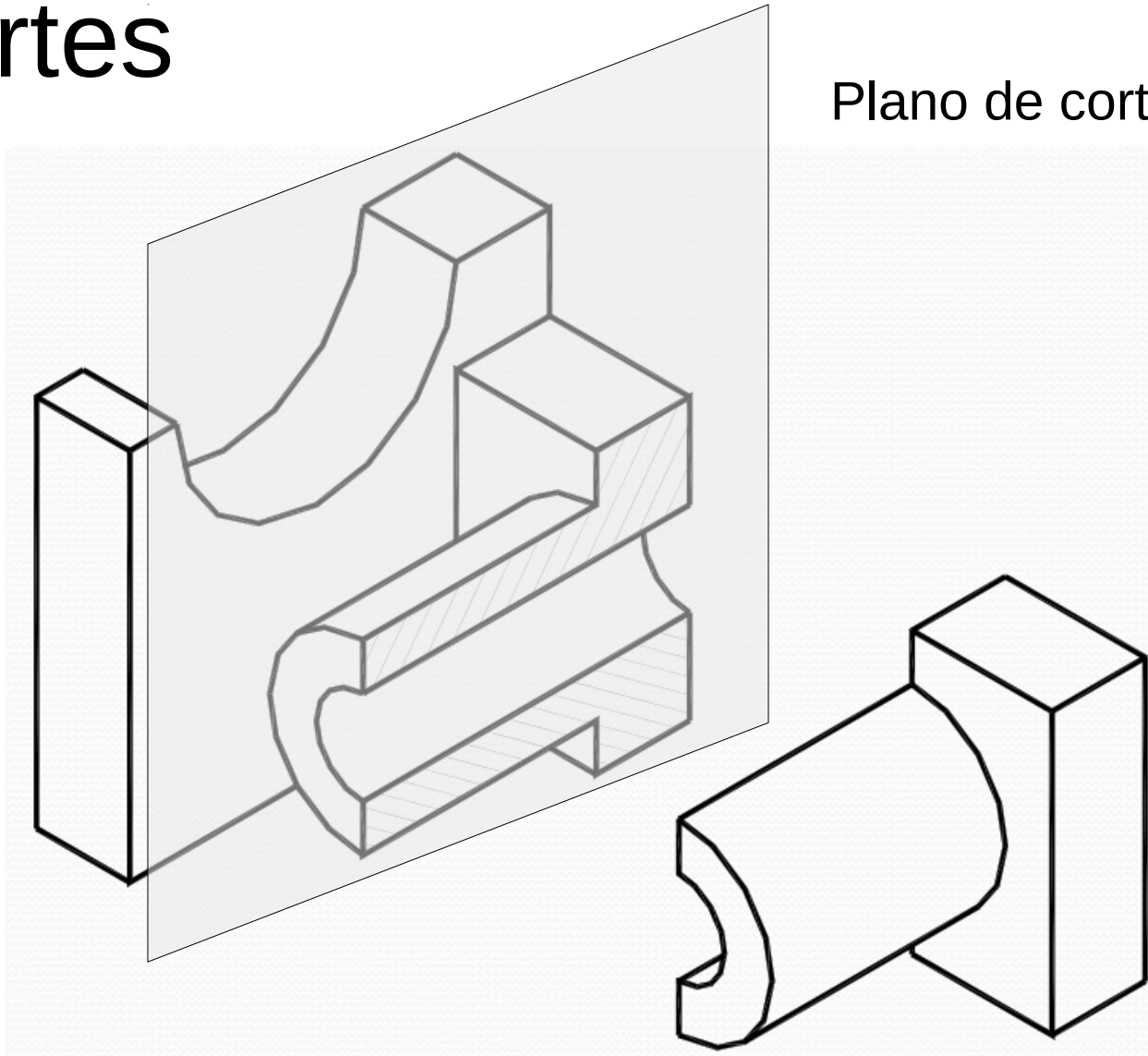

# Cortes

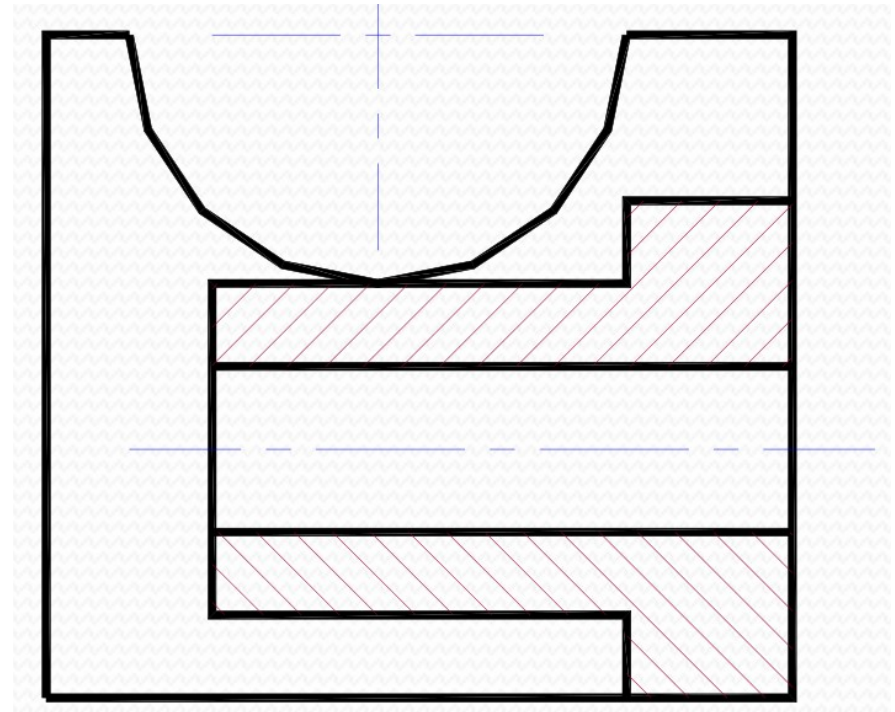
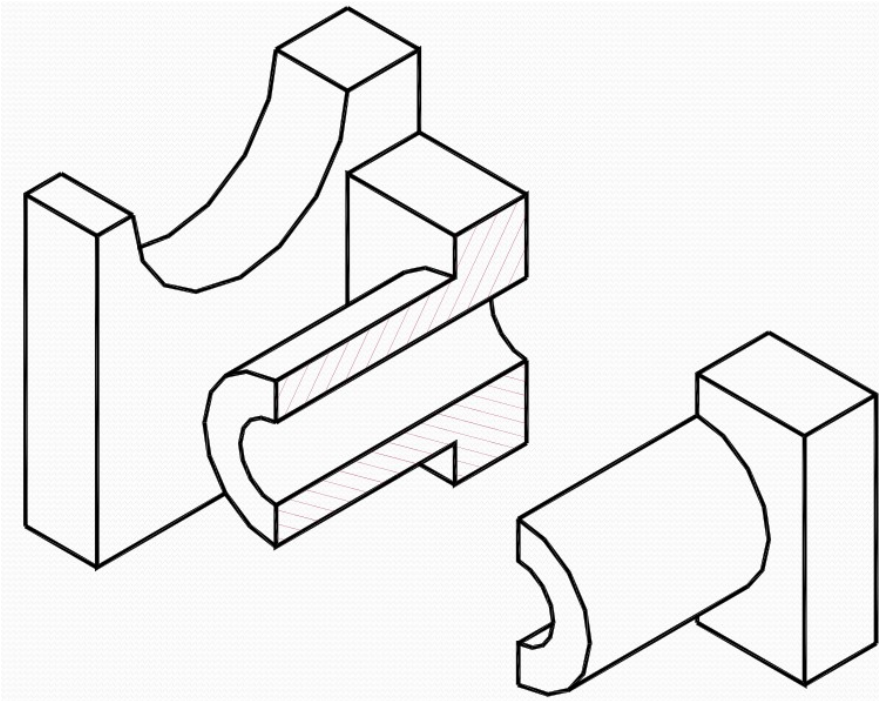

# Cortes

- Evita-se a representação de linhas ocultas no corte;
- Hachurar as área cortada pelo plano de corte;

# Cortes

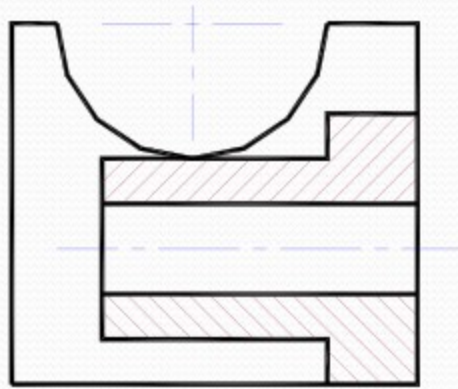

Corte AA

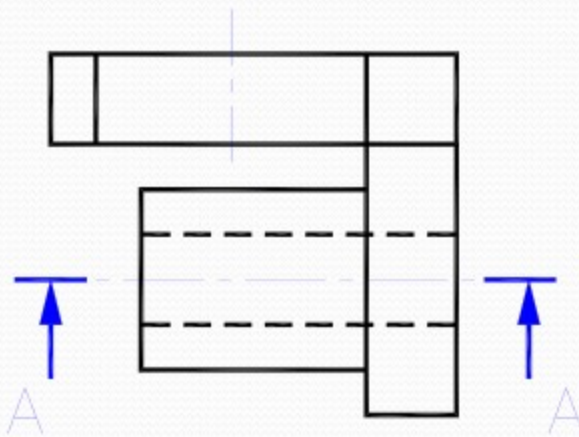
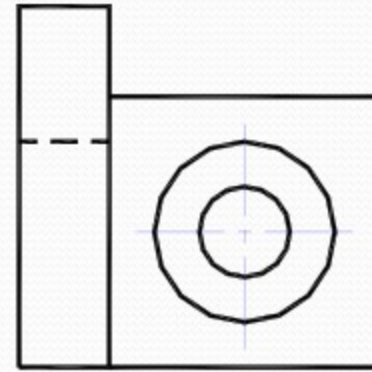

# Cortes - Tipos

- Corte pleno;
- Corte composto:
  - Mais de 1 plano;
- Meio corte:
  - Plano de corte passando até metade do objeto
- Corte parcial:
  - Mostrando apenas detalhe de um objeto;



# Cortes - Tipos

- Meio corte:
  - Plano de corte passando até metade do objeto

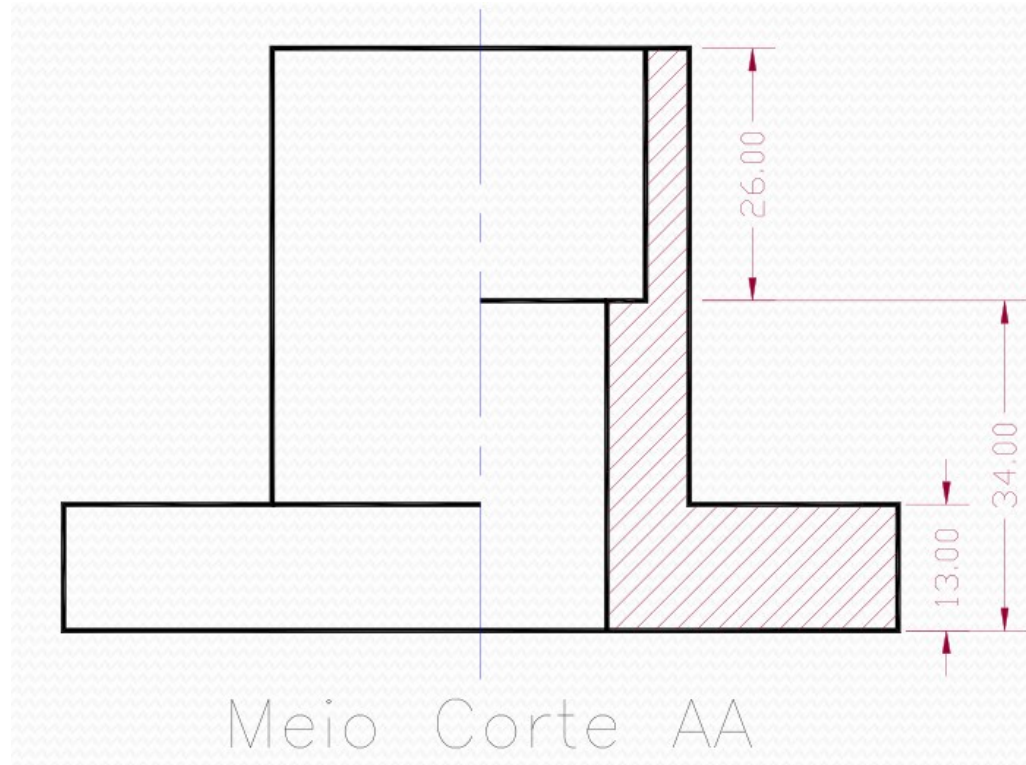

# Cortes - Tipos

- Corte parcial:
  - Mostrando apenas detalhe de um objeto;

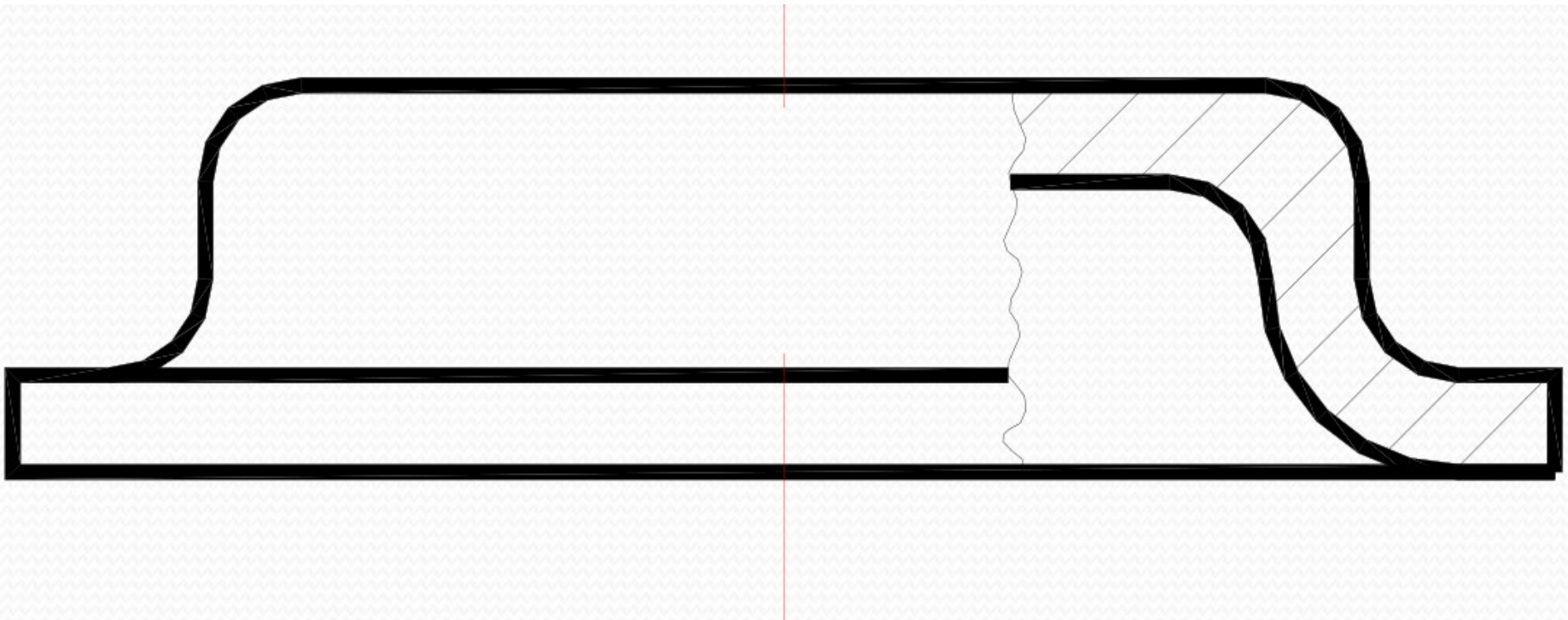

# Cortes – Observações

## ■ Nervuras:

- Evitando falsa impressão de densidade;

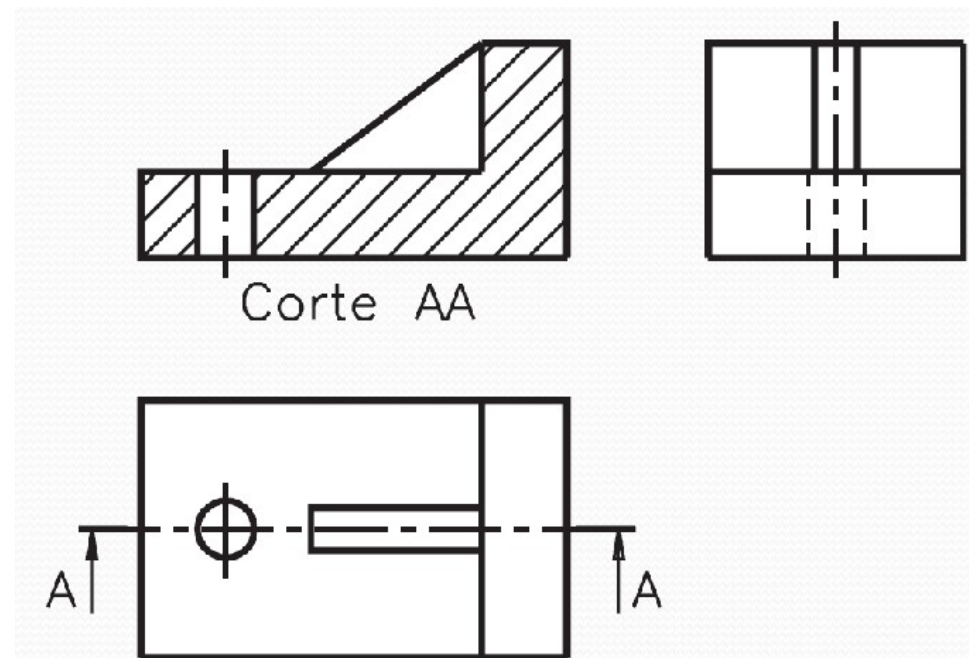
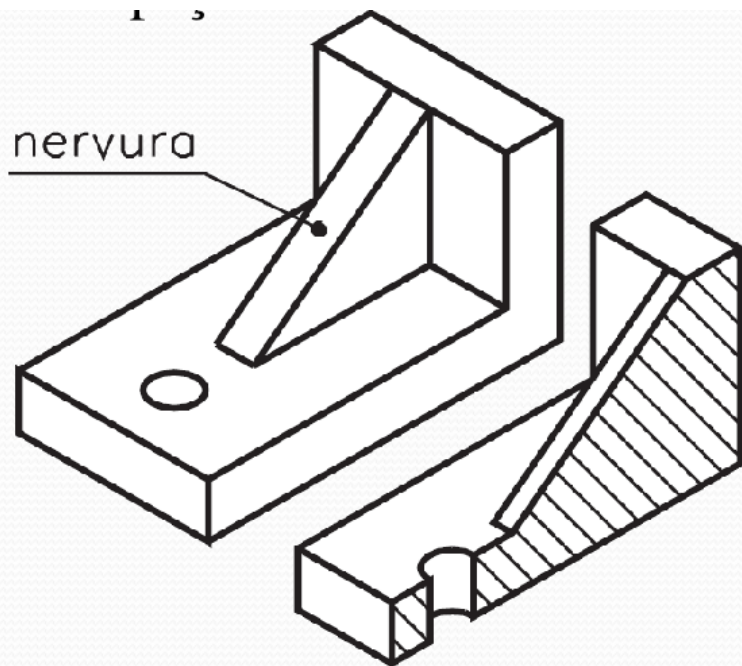

# Cortes – Observações

- Cortes rebatidos:
  - Incluindo elementos inclinados (dobrando o plano de corte)

# Cortes - Hachuras

- Inclinação preferível de 45
- Espaçamento mínimo 0.7mm;
- Interromper hachura em volta de textos;

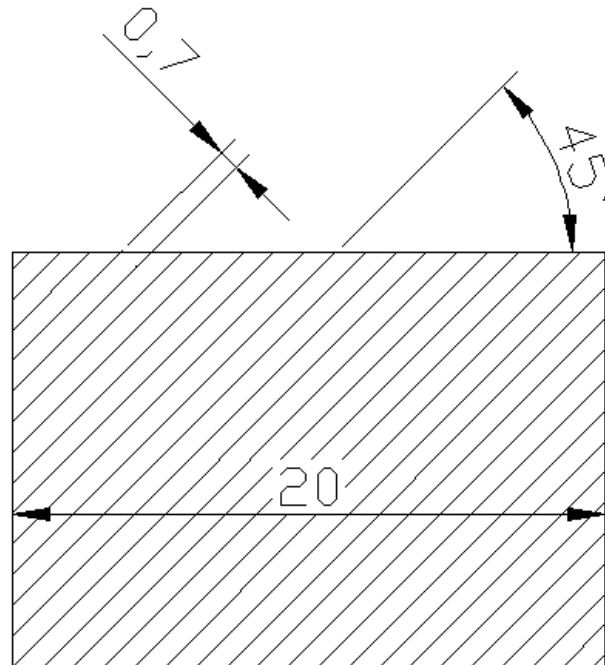

# Cortes - Hachuras

- Peças adjacentes com hachuras opostas;
- Peças compostas com hachuras opostas;

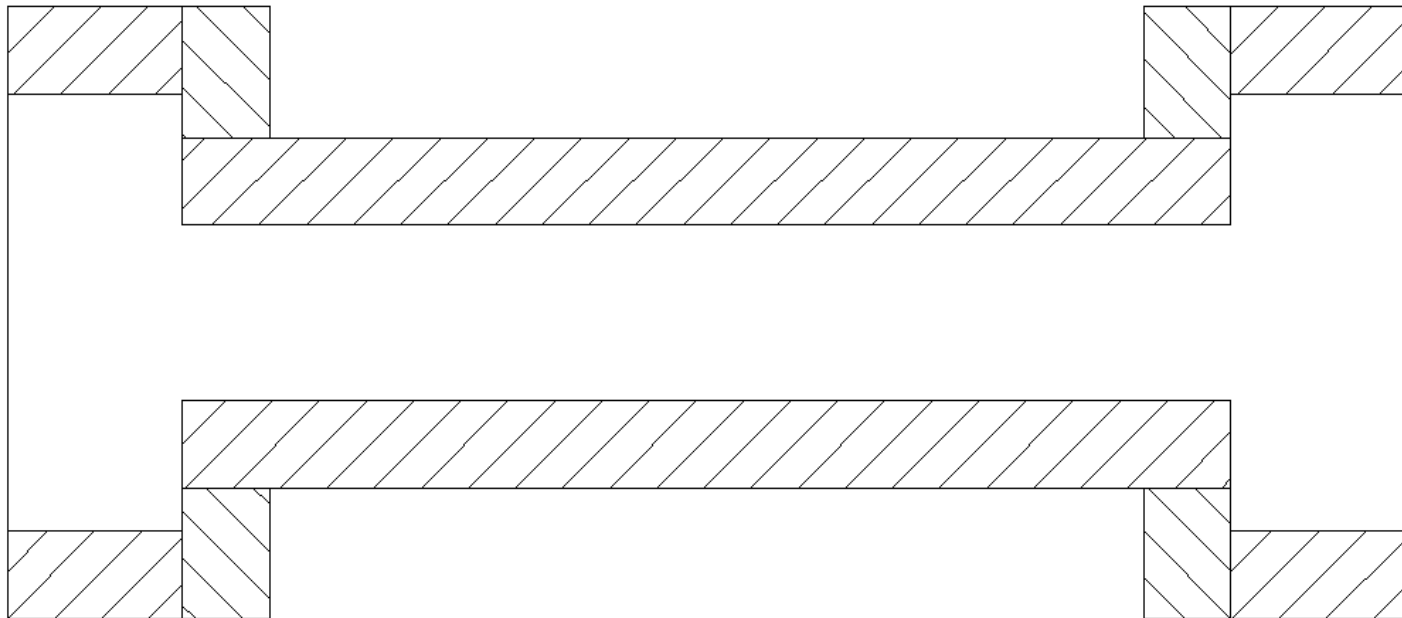

# Cortes - Hachuras

- Peças finas – preencher com preto;

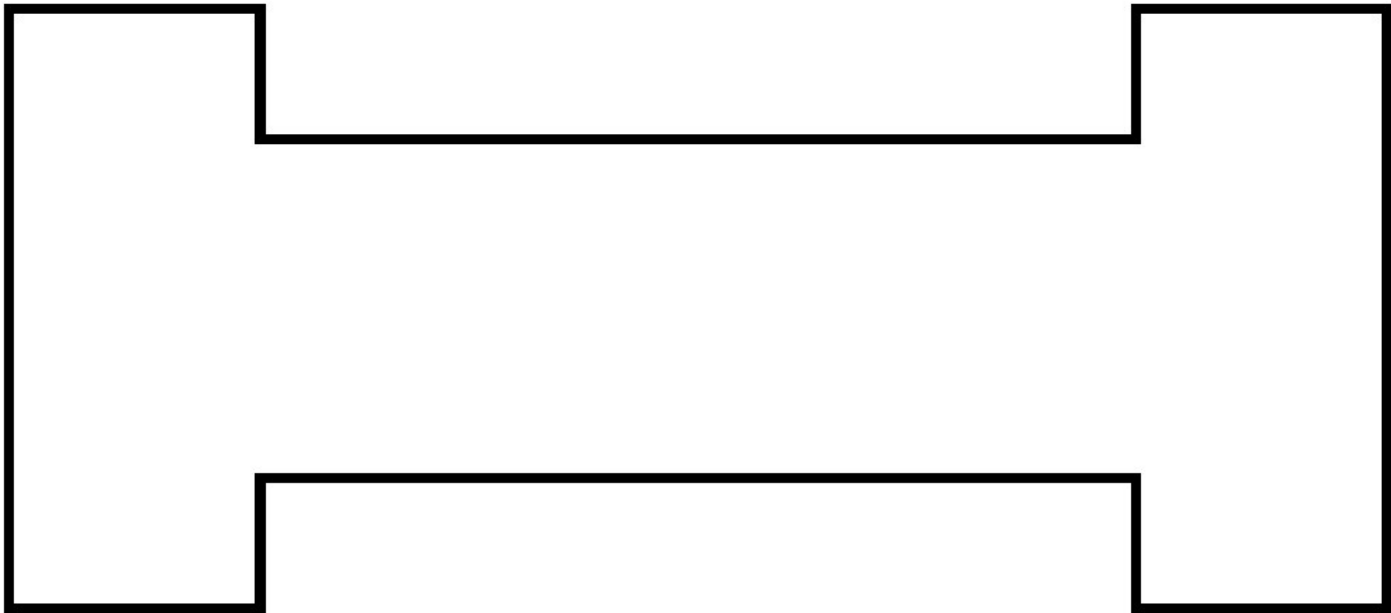

# Cortes - Hachuras

- Inclinação preferível de 45
- Hachuras de uma mesma peça, sempre na mesma direção;
- Peças adjacentes com hachuras opostas;
- Peças compostas com hachuras opostas;
- Espaçamento mínimo 0.7mm;
- Interromper hachura em volta de textos;
- Peças finas – preencher com preto;



# Cortes - Hachuras

## ■ Indicação de material:

- Vidros / rochas;
- Concreto;
- Líquido;
- Madeira;
- Terra;